

FIG. 11

آموزن سرمایه‌گذاری سنگینی را در بخش پهپادها انجام داده و امیدوار است روزی برسد که خودروهای پرنده بدون سرنشین انقلاب جدیدی در صنعت تحویل کالا و اجناس به‌وجود آورند.

با این‌که، همه چیز در مراحل اولیه قرار دارد ولی با یک نگاه کوتاه و اجمالی به پتنت‌های ثبت شده می‌توان تا حدودی متوجه افکار و ایده‌های مهندسان آموزن شد.

مطلب پیشنهادی



راه‌کار جدید استارت‌آپی برای مقابله با پهپادهای متجاوز
استفاده از امواج رادیویی برای متوقف کردن پهپادهای اخلال‌گر

به‌عنوان مثال، یک مشکل اساسی در رابطه با ارسال کالا با استفاده از پهپاد به باتری‌ها و نگهداری از آن‌ها مربوط می‌شود. وقتی پهپادها در حال دریافت شارژ و رفع عیب هستند به این معنی است که صاحبان آن‌ها پولی در نمی‌آورند. پس، برای شارژ نگه داشتن این گجت‌ها و ماندن در آسمان تا هر زمان ممکن چه کارهایی می‌توان انجام داد؟

یک راه‌کار احتمالی: یک ناوگان از مراکز و تسهیلات نگهداری موبایل که روی قطارها، خودروها و حتی کشتی‌ها ساخته شده‌اند.

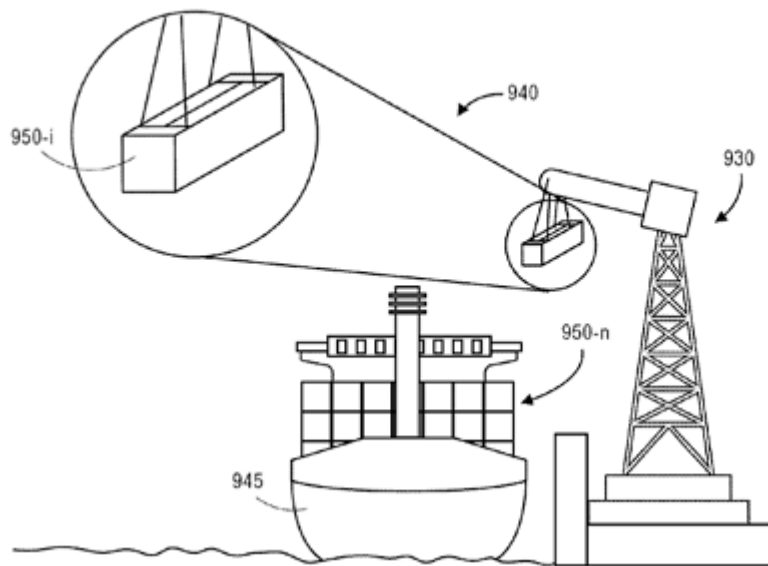

FIG. 9A

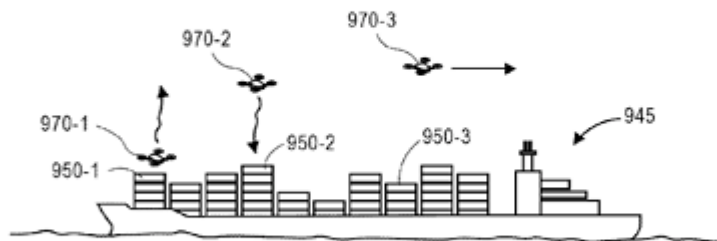

FIG. 9B

مطلب پیشنهادی



از آسمان تا عمق آب
اگر به دنیای پهپادها علاقه‌مندید این 10 ویدیو را ببینید

در پنتی که اوایل هفته جاری توسط مؤسسه پنت و علائم تجاری آمریکا منتشر شد، آمازون ایده خود را به این شکل توصیف می‌کند: "خودروهای مخصوص حمل‌ونقل می‌توانند مملو از کالاهای مختلف و یک خودروی هوایی باشند و به مکان‌هایی سفر کنند که میزان تقاضا برای آن‌ها بیشتر است یا این‌که انتظار می‌رود بیشتر باشد. این وسایل نقلیه می‌توانند به لوکوموتیوها، کشتی‌های حمل بار، تراکتور یا سایر خودروها متصل شده و به سیستم‌هایی برای بارگزاری اجناس در داخل خودروهای هوایی، به پرواز در آمدن یا فرود دوباره آن‌ها مجهز باشند. در حالی‌که این ایستگاه‌ها در یک‌جا ثابت نیستند و دائماً در حال حرکت هستند.

در طول این فرآیند، مکان‌های پرتقاضا شناسایی می‌شود. در کنار آن، این ایستگاه‌های متحرک می‌توانند لوازم دیگری مانند قطعات جایگزین یا تجهیزات بازرسی را در خود جای داده باشند و خودشان اقدام به تعمیر، سرویس و بازرسی خودروهای هوایی بکنند در حالی‌که ایستگاه به حرکت خود ادامه می‌دهد."

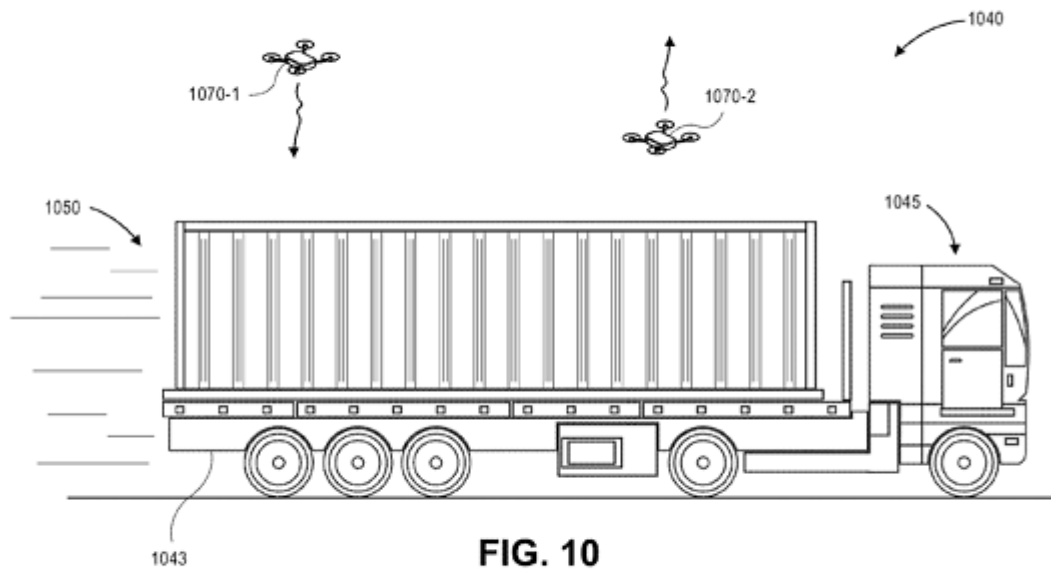

FIG. 10

مطلب پیشنهادی



تماشا کنید: فالیج پرنده به پرواز درآمد

حالا ببینیم این پتنت به زبان ساده و عامیانه چه می‌گوید. در واقع، آمازون به دنبال ساخت امکانات و تسهیلاتی است که قادر به نگهداری، تعمیر و به‌کارگیری پهپادها هستند و کالاهای سفارش داده شده را به همراه پهپادها به مناطقی که انتظار می‌رود انتقال می‌دهند. این مناطق بر اساس ترندهای فصلی یا برگزاری رویدادهای خاص در مکان‌های مختلف انتخاب می‌شوند.

با این وجود، خیلی از کارشناسان عقیده دارند که این ایده هنوز خیلی خام است و حتی ممکن است آمازون هیچ‌گاه به فکر عملی کردن آن نباشد. با این‌که تاکنون چندین تست در منطقه کمبریج انجام شده، ولی مشخص است که هنوز راه زیادی در پیش است. علاوه بر این، برخی بر این باورند که آمازون با گسترش این ایده می‌تواند خانه‌ها را به راحتی اسکن کند و همه چیز را زیرنظر داشته باشد. موضوعی که هنوز هیچ واکنشی به آن نشان داده نشده است.

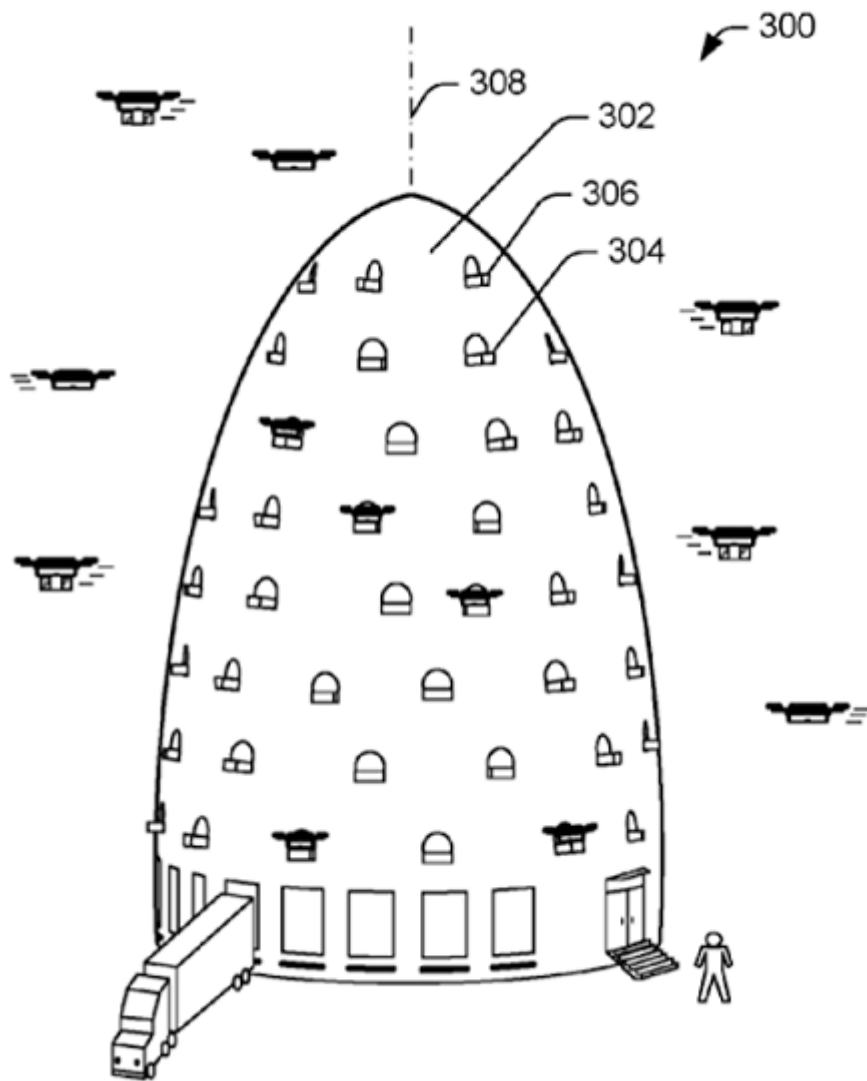

منبع:
[بیزنس اینسایدر](#)
تاریخ انتشار:
20 مرداد 1396

نشانی منبع:

<https://www.shabakeh-mag.com/news/world/9089/%D8%A2%D9%85%D8%A7%D8%B2%D9%88%D9%86-%D8%AF%D8%B1-%D9%81%DA%A9%D8%B1-%D8%B3%D8%A7%D8%AE%D8%AA-%D8%A7%DB%8C%D8%B3%D8%AA%DA%AF%D8%A7%D9%87%E2%80%8C%D9%87%D8%A7%D8%B8-%D9%85%D8%AA%D8%AD%D8%B1%DA%A9-%D9%BE%D9%87%D9%BE%D8%A7%D8%AF-%D8%B1%D9%88%DB%8C-%D9%82%D8%B7%D8%A7%D8%B1-%D9%88-%DA%A9%D8%B4%D8%AA%DB%8C>