

禪

光學原理 光線 光學系統 光學

光學原理 光線 光學系統 光學

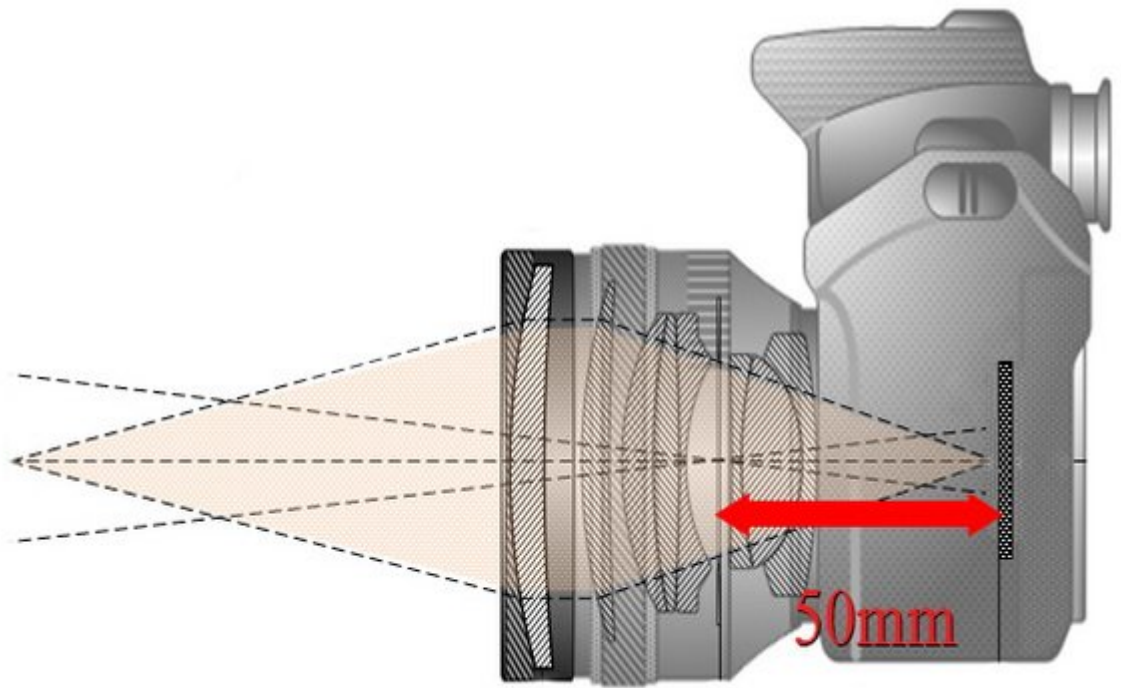

光學原理 光線 光學系統 光學

光學原理 光線 光學系統 光學

光學原理 光線 光學系統 光學



0.000 000 00000 000 0000 135 0000000 0000 00 0000 0000 00 000 000000 000 000 000 000 0



000 00 000 000 0 000 000 0000000 000000 000 000000 0000 0000 135 000 00 0000000 0000000 00 000000000
 .000 0000 0000 00000 000000000 000 00000 00 0000000

0000000 000000 000000 00 000 00000 50 .000 000 00000 58 00 40 000 0000 000000 000 00 0000000 000000
 000 000000 000 00 000000 0000000 000000 00 00000000 0000000 000000 00 00000 00 .000000 0000000 000000
 00 00000 00 .000 000000 0000000 00000 000 000000 00 00000 00 0000000 000000 00 0000000 000000 0 000000 000000

.....
.....

.....

.....
.....

.....
.....
.....

:.....
[.....](#)

:.....

[howtogeek](#)

:.....

[.....](#)

:.....

22:25 - 10/06/1397

:.....

[.....](#)

.....

<https://www.shabakeh-mag.com/entertainment/13194/%D9%81%D8%A7%D8%B5%D9%84%D9%87-%DA%A9%D8%A7%D9%86%D9%88%D9%86%DB%8C-%D8%AF%D8%B1-%D8%B9%DA%A9%D8%A7%D8%B3%DB%8C-%D8%A8%D9%87-%DA%86%D9%87-%D9%85%D8%B9%D9%86%D8%A7-%D8%A7%D8%B3%D8%AA%D8%9F>